

Spindelkugellager HY S 619/7 C TA P4+

05.12.2023



Komponenten

Lagerbezeichnung:	HY S 619/7 C TA
Lagerbauform:	S
Baureihe / Größe:	619/7
Kugelwerkstoff:	Keramik
Käfig:	TA
Genauigkeit:	P4+
Hauptmaße [d x D x B]:	7 x 17 x 5 mm

Lastdaten

Stat. Tragzahl	C_{0r} : 635 N
Dyn. Tragzahl	C_r : 1510 N
Ermüdungsgrenzbelastung	C_U : 24 N
Drehzahlgrenze	n_{Fett} : 135000 1/min
Drehzahlgrenze	$n_{öl}$: 180000 1/min
Vorspannung Leicht	L: 8 N
Axiale Steifigkeit	C_{ax} : 10 N/μm
Vorspannung Mittel	M: 23 N
Axiale Steifigkeit	C_{ax} : 16 N/μm
Vorspannung Schwer	S: 46 N
Axiale Steifigkeit	C_{ax} : 22 N/μm
Federvorspannung	Ff: 25 N (für n_{max})

Geometriedaten

Bohrungsdurchmesser	d: 7 mm	Durchmesser für Öleinspritzung	d_T : 10.9 mm
Außendurchmesser	D: 17 mm	Teilkreisdurchmesser	d_m : 11.8 mm
Breite	B: 5 mm	Innendurchmesser Außenring	D_1 : 13.6 mm
Kugeldurchmesser	D_w : 2.381 mm	Kantenradius Umbauteil	$r_{a max}$: 0.3 mm
Kugelanzahl	Z: 11	Kantenradius Umbauteil (offene Seite)	$r_{b max}$: 0.3 mm
Kantenabstand	$r_{1,2 min}$: 0.3 mm	Innenring Anschlussdurchmesser	$d_{a,b min}$: 8.6 mm
Kantenabstand, offene Seite	$r_{3,4 min}$: 0.3 mm	Außenring Anschlussdurchmesser	$D_{a,b max}$: 15.7 mm
Außendurchmesser Innenring	d_1 : 10 mm	Innendurchmesser Außenring (offene Seite)	D_2 : 14.2 mm
Außendurchmesser Innenring (offene Seite)	d_2 : -	Gewicht	m: 0.005 kg
		Berührungswinkel (Kontaktwinkel)	Alpha 0: 15°

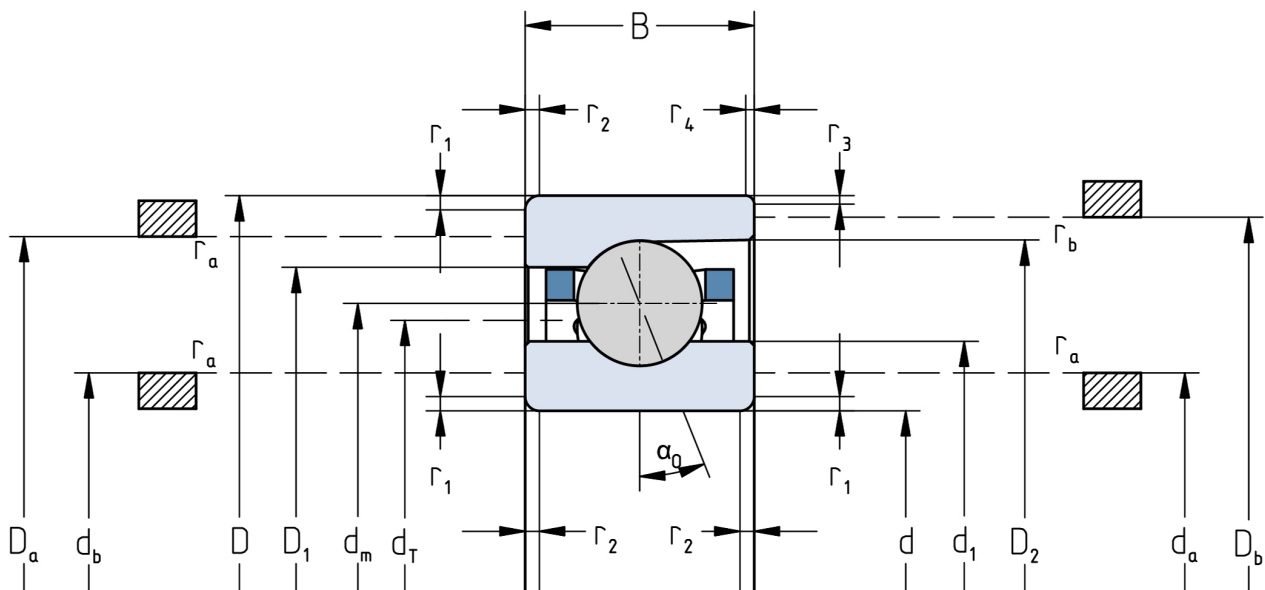

Die angegebenen Drehzahlgrenzen gelten für Einzellager mit Federvorspannung. Für alle hiervon abweichenden Eigenschaften sind Korrekturfaktoren zu berücksichtigen.