

# Kugellagerfreiläufe FKN 6203

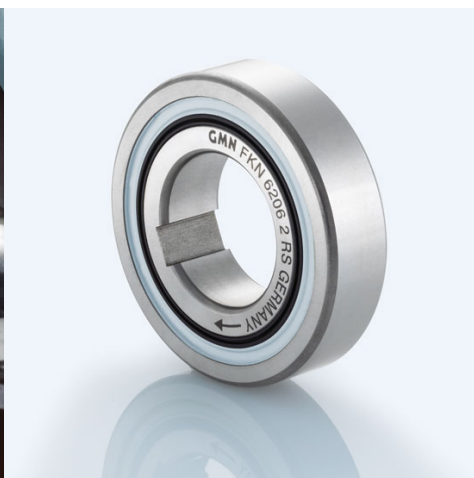

Artikelnummer 301112

## Komponenten

### Freilauf

- Laufringe
- Innenring

- Außenring
- Kugellager

### Einbauelement FE 400 Z2

Wälzlagerstahl, gehärtet und geschliffen  
Passfedernut nach DIN 6885, Bl.3  
Toleranz: P9 mit Rückenspiel  
Presssitz  
integriert

## Kennwerte

Ø Welle d:	17 mm
Ø Nabe D:	40 mm
Einbaubreite B:	12 mm
Kantenradius r:	1 mm
Nutbreite b:	5 mm
Nuttiefe t:	1,2 mm
Drehmoment $M_{nenn}$ :	53 Nm
Drehzahl $n_{max}$ :	10800 U/min
Gewicht:	0.0732 kg
Tragzahl $C_{dyn}$ :	6245 N
Tragzahl $C_{stat}$ :	3441 N
Betriebstemperatur:	max. 140°C

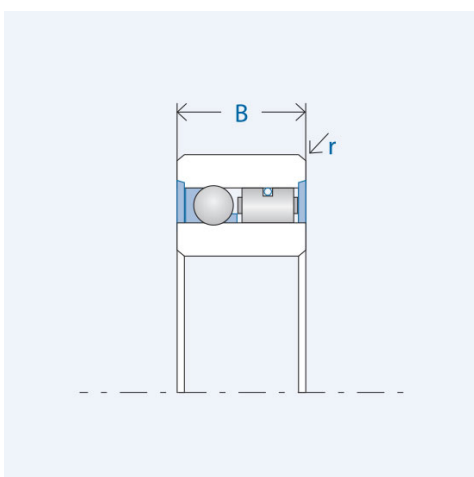
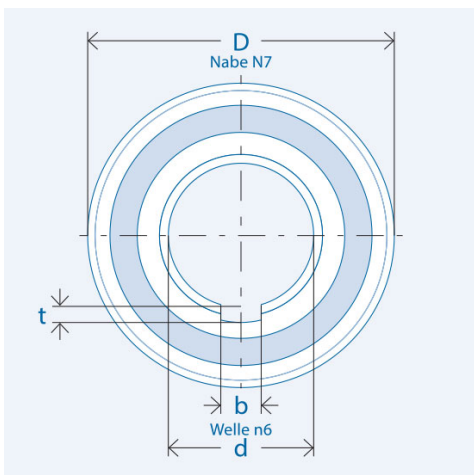

## Schmierung

Öl- oder Fettschmierung

Korrosionsschutz geliefert

## Montage

### Einbautoleranzen

Welle n6; Nabe N7

### Anschlusssteile

Härten und Schleifen der Anschlusssteile nicht erforderlich.  
Anschlusssteile im Bereich des Freilaufsitzes sowie die Freilaufringe vor dem Einpressen gründlich reinigen (fettfrei).

### Lagerung

Der Freilauf ist gelagert.  
Eine zusätzliche Lagerung der Anschlusssteile ist nicht erforderlich.

### Einpressdruck

Der Einpressdruck darf nicht über die Kugeln erfolgen.

### Klemmrichtung

Der Markierungspfeil am Innenring kennzeichnet die Klemmrichtung des Innenrings.